



OVADIA
CONTROL TECHNOLOGY

¿Quiénes somos?

Somos una empresa con años de experiencia dedicada al servicio de ingeniería en el rubro de mantenimiento de centrales hidroeléctricas, así como proyectos de encargo, a su vez tenemos como objetivo el desarrollo sostenible para las energías renovables desde el tablero de diseño hasta la manufacturación de los equipos electromecánicos. Asimismo, contamos con máquinas automatizadas brindando servicios de mecanizado de piezas en serie y servicios de corte láser, desarrollando nuestros diseños en programas Cad como es SolidWorks y Mastercam.

Visión

OVADIA SAC orienta a convertirse en breve plazo en una empresa líder en el rubro y en crecimiento progresivo, que se diferencie por proporcionar una excelente calidad de servicios a sus clientes, generando oportunidades de desarrollo profesional a sus trabajadores y una contribución positiva al constante desarrollo de la ingeniería en sostenibilidad energética e innovación de la tecnología en producción con máquinas automatizadas en el Perú.

Misión

Brindar servicios de calidad mediante la creación de productos ideales, así como métodos eficaces para cada problemática de cada empresa.

Características

- Equipo profesional de máximo nivel de especialización y permanente entrenamiento.
- Diseño y técnicas de construcción, instalación y mantenimiento avanzado.
- Logística y equipamiento con tecnología de última generación.
- Disciplina en la gestión, planificación, documentación y calidad final en la entrega puntual de los proyectos.
- Supervisión permanente en todas las etapas del proyecto, instalación y mantenimiento.
- Disponibilidad laboral de lunes a sábado los 12 meses del año.



Nuestros servicios y productos

❖ Centrales Hidroeléctricas

Mantenimiento de tableros de control y mando en general.

- Mantenimiento de botoneras y selectores.
- Revisión y mantenimiento del sistema de cableado.
- Verificación del sistema de rectificación.
- Verificar el estado de las baterías de C.C.
- Verificar el sensado de velocidad.
- Mantenimiento y verificación de panel de señalización de alarma.
- Pruebas de operación.



Mantenimiento de tableros rectificadores y banco de baterías.

- Inspección visual de elementos de control y mando, evaluar estado de cada mando y equipo.
- Inspección visual de tarjetas electrónicas, testear componentes electrónicos mediante multitester.
- Contrastar y calibrar instrumentos de protecciones y nivel de carga.
- Verificar módulo de potencia, determinar estado de diodos y tiristores.
- Verificar transformador de potencia, determinar condición de bobinas, terminales y borneras de conexión.
- Limpieza de terminales y borneras con solventes.
- Realizar pruebas de funcionamiento de carga parcial y carga rápida.
- Evaluar estado y condición de carga de banco de baterías.
 - Verificación de borneras de cada batería.
 - Verificar nivel de electrolítico.
 - Verificar los cables de batería.
 -



Mantenimiento de unidades hidráulicas (UPH):

- Mantenimiento preventivo.
- Mantenimiento correctivo.
- Mantenimiento predictivo.
- Suministro de repuestos.
- Pruebas de análisis hidrostáticos.
- Diagnóstico de fallas.
- Pruebas de verificación de rendimiento.



Mantenimiento de turbina generador:

- Mantenimiento general.
- Mantenimiento de turbinas generadoras.
- Toma de datos de niveles de vibraciones y desgastes mecánicos.
- Diagnosticar las fallas.
- Valoración sustentada para solución de los problemas prioritarios.
- Verificación de aceites.
- Pruebas de operación.



Fabricación y mantenimiento de gobernadores hidráulicos y electrónicos:

- **Mantenimiento del Gobernador Hidráulico GODWAR (UG8)**
 - ✓ Revisión de mecanismos del sistema de sincronización.
 - ✓ Mantenimiento general.
 - ✓ Análisis de fallas.
 - ✓ Evaluación y análisis de la data disponible.
 - ✓ Reporte e informes de prueba.
 - ✓ Pruebas de funcionamiento de la tarjeta electrónica.
 - ✓ Calibración del PID.
 - ✓ Funcionamiento de carga ficticia en banco de pruebas.
- **Mantenimiento y fabricación de Gobernadores electrónicos modelo japonés (KUBOTA) y modelo inglés con potencia de 10kw a 300kw**
 - ✓ Diseño y fabricación de tarjetas electrónicas
 - ✓ Mantenimiento general del equipo.
 - ✓ Análisis de fallas.
 - ✓ Evaluación y análisis de la data disponible.
 - ✓ Reporte e informes de prueba.
 - ✓ Pruebas de funcionamiento de la tarjeta electrónica.
 - ✓ Calibración del PID.
 - ✓ Funcionamiento de carga ficticia en banco de pruebas.



- **Mantenimiento DUMMY LOAD (carga ficticia) y fabricación con potencia 10kw a 300kw**
 - ✓ Suministros de materiales eléctricos y mecánicos.
 - ✓ Diseño, fabricación e instalación de resistencias eléctricas.
 - ✓ Mantenimiento de banco de resistencias de inmersión en agua.
 - ✓ Mantenimiento de banco de resistencias enfriados por aire.
 - ✓ Pruebas de operación.



Estudio de proyecto para el desarrollo e implementación con llave en mano de una micro central hidroeléctrica:

- Organización y gestión del proyecto.
- Estudios para la correcta implementación.
- Coste del proyecto.
- Instalación y tendido de la tubería de presión.
- Implementación de los equipos electromecánicos (turbina, generador, controlador de carga electrónico, etc.).
- Construcción de mini red eléctrica.
- Elaboración de planos.



Automatización de equipos y/o elementos de control: (apertura y cierre de compuertas de agua)

- Apertura y cierre de las compuertas de la bocatoma.
- Apertura y cierre de la cámara de carga.
- Pruebas de operación.

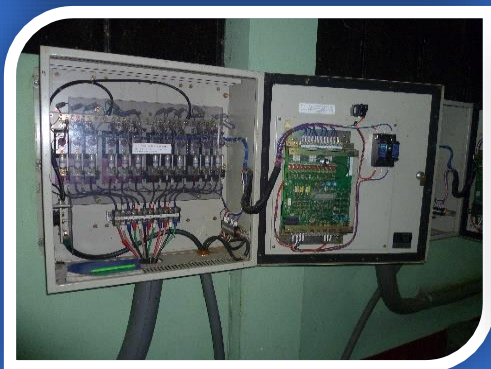

Grupos electrógenos y/o térmicos

Mantenimiento preventivo y correctivo de motor:

- Realizar un diagnóstico general del motor por horas de trabajo acumulado en el horómetro analógico.
- Mantenimiento del motor, culata, block, cárter.
- Desarmado de motor culata:
 - ✓ Verificación y reemplazo de guías de válvulas, asientos de válvulas, balancines, resortes, ejes de levas, etc.
 - ✓ Prueba Hidrostática de culata.
 - ✓ Proceso de rectificación de culata.
- Desarmado de motor monoblock:
 - ✓ Verificación y reemplazo de anillos, pistones y camisas.
 - ✓ Verificación de alineación de las bielas.
 - ✓ Verificar medidas de cigüeñal y comprobar que está en la tolerancia especificada por el fabricante.
 - ✓ Verificación de medidas de cigüeñal con monoblock.
 - ✓ Prueba hidrostática de monoblock.
 - ✓ Proceso de rectificación de monoblock.
- Desarmado de motor cárter:
 - ✓ Realizar pruebas de la bomba de aceite para determinar eficiencia de presión.
 - ✓ Verificar la bomba de agua y termostato.



Mantenimiento preventivo y correctivo de tableros de control:

- Limpieza general.
- Mantenimiento de botoneras y luminarias de señalización.
- Revisión de conexiones de terminales y borneras.
- Evaluación y programación de equipos PLC.
- Seguimiento y testeo de conexiones de sensores de actuadores de los equipos electromecánicos.
- Pruebas de funcionamiento en modo test y de operación para conocer resultados de funcionamiento y respuestas de equipos en tiempo real.
- Presentación de planos y esquemas eléctricos.



Fabricación de tableros de control de transferencia:

Fabricamos y diseñamos tableros de control de transferencia. Este tablero eléctrico se ocupa de alternar entre la alimentación comercial normal y la alimentación de una planta eléctrica de emergencia para alimentar una carga definida, así como controlar y monitorear los distintos parámetros del motor-generator además de controlar su operación. Es por ello, que tenemos en cuenta cada detalle para un producto con los mejores estándares de calidad.

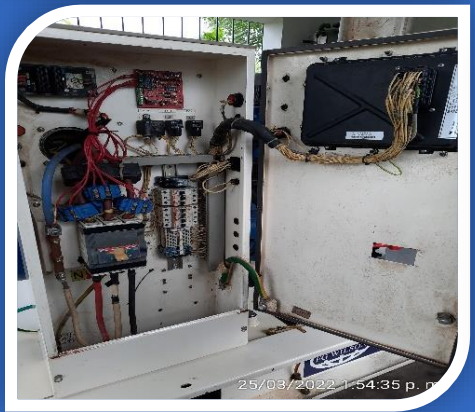

Sostenibilidad Energética

Mantenimiento e instalación de paneles solares:

- Diseño del soporte.
- Determinación de la inclinación.
- Fabricación de equipo con seguimiento angular de luz.
- Instalación de los paneles solares.
- Ángulo de Inclinación automatizado.
- Mantenimiento correctivo.
- Mantenimiento preventivo.
- Mantenimiento general.
- Mantenimiento de los paneles solares.
- Lavado a los módulos generales.
- Mantenimiento a los inversores solares.
- Mantenimiento a conexiones y protectores.
- Inspección a los cables de los paneles solares.
- Revisión de las conexiones existentes.
- Verificación de las tuberías estén en buen estado.
- Inspección de banco de baterías y sistemas de carga.
- Mantenimiento en estructura de montaje.
- Verificación del funcionamiento del panel solar.



Energía Eólica

Diseño y desarrollo de pequeño generador

El generador eléctrico es una máquina que transforma la energía mecánica, en eléctrica. Esta máquina no provoca contaminación, es inagotable, y frena el agotamiento de combustibles fósiles, por ello fabricamos pequeños generadores desde el diseño hasta el proceso productivo para su posterior instalación.



Servicios de mecanizado

Piezas en serie:

Contamos con máquinas ideales para la elaboración de piezas en serie, ya que tenemos a disposición máquinas de torneado, fresado, corte de láminas por láser y tecnología de CNC para diferentes industrias.



Diseños Cad:

Creamos diferentes diseños y dibujos personalizados asistidos por una computadora de acuerdo a las necesidades de cada cliente.

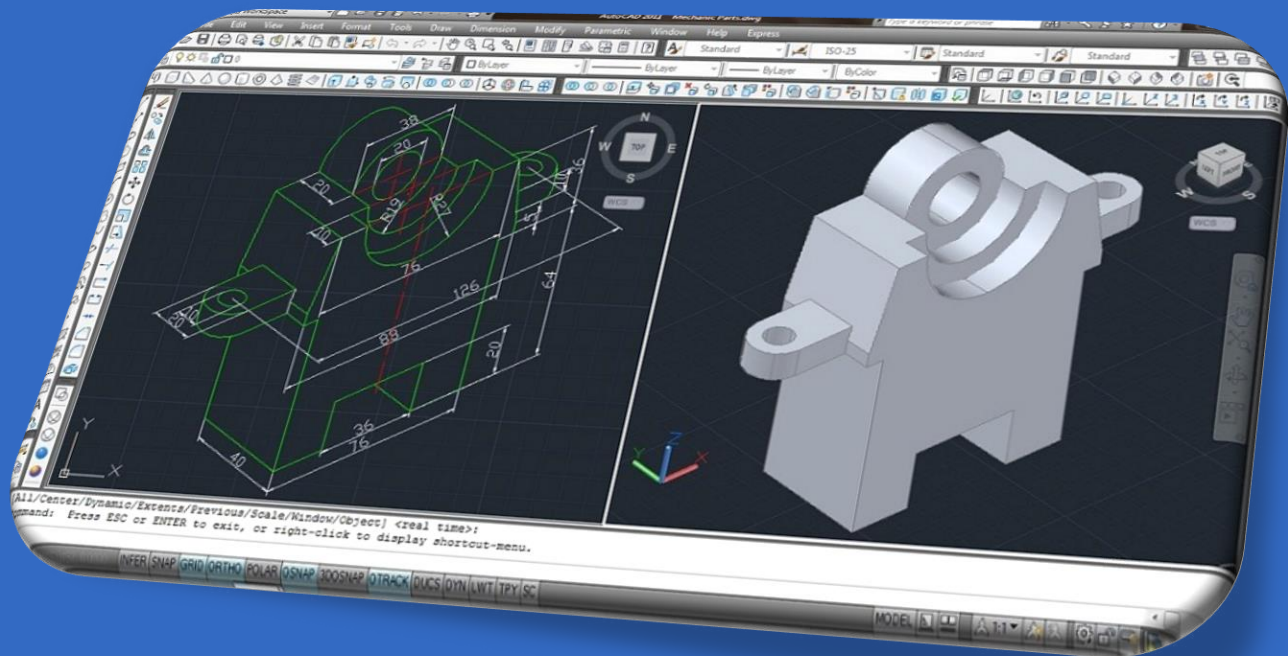

SolidWorks:

Creamos Modelos sólidos en 3D, ensamblajes y dibujos a medida. El programa SolidWorks, proporciona un software de diseño de fácil uso y poderosas herramientas para los ingenieros y diseñadores, permitiéndoles cubrir todo el proceso (crear, validar, comunicar y gestionar) de desarrollo de producto, asegurándose de que este es correcto antes de fabricarlo.

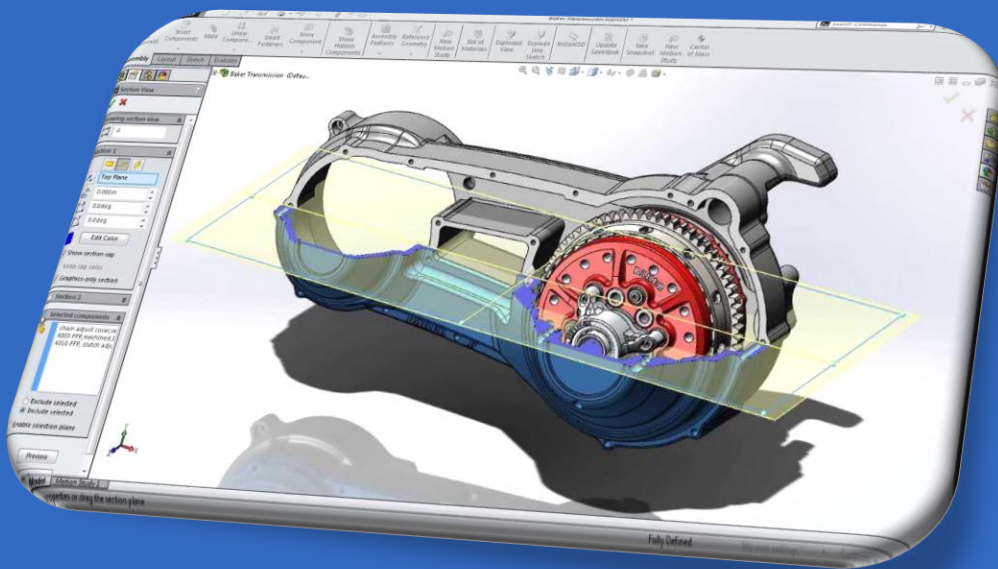
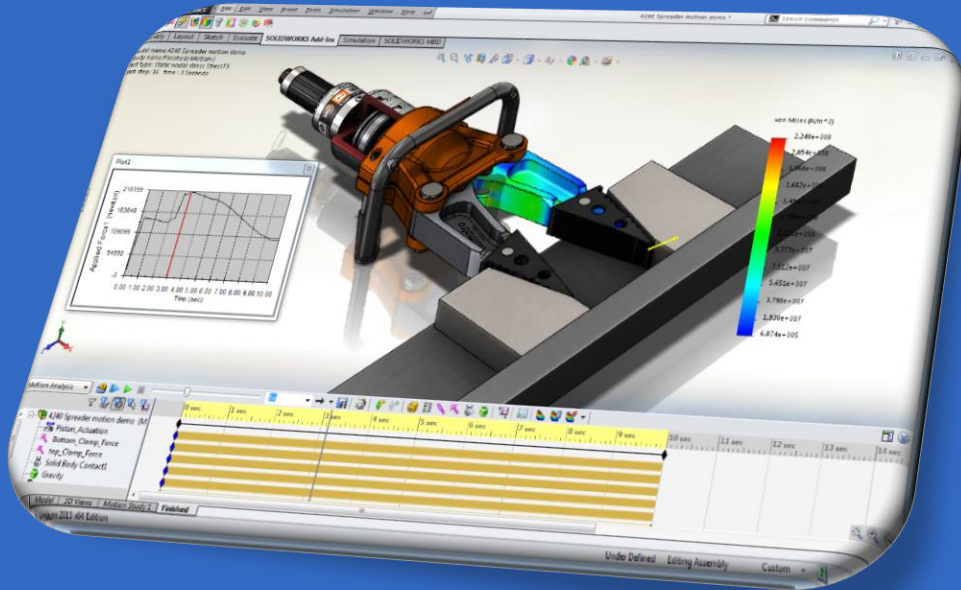

Mastercam

Diseñamos y fabricamos piezas mecánicas en materiales desde aluminio y acero. Los sistemas CAM permiten mejorar las trayectorias de herramientas y las secuencias del mecanizado mediante el simulador. Esto garantiza que el tiempo de mecanizado real sea igual al que se mencionó al cliente.

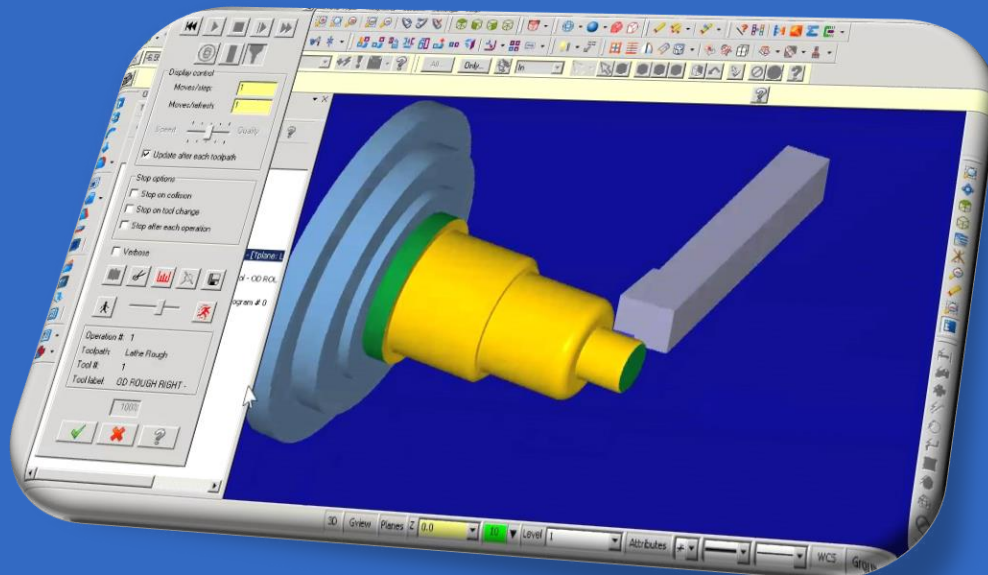
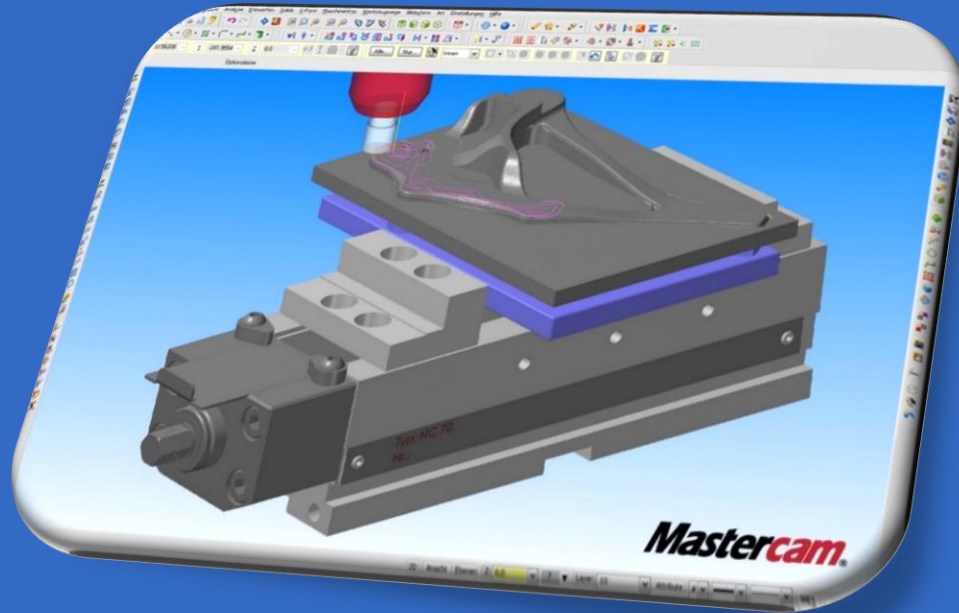

Cientes de OVADIA SAC

Empresas públicas



Empresas privadas



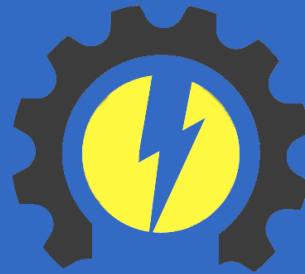

OVADIA

CONTROL TECHNOLOGY

www.ovadiasac.com

operaciones@ovadiasac.com

Celular: +51 993902033 / +51 961655386

Av. Próceres de la Independencia 2532 - San Juan
de Lurigancho

Lima - Perú